

MÍNÍ CØØK

cuisinière handmade
pour petits monstres

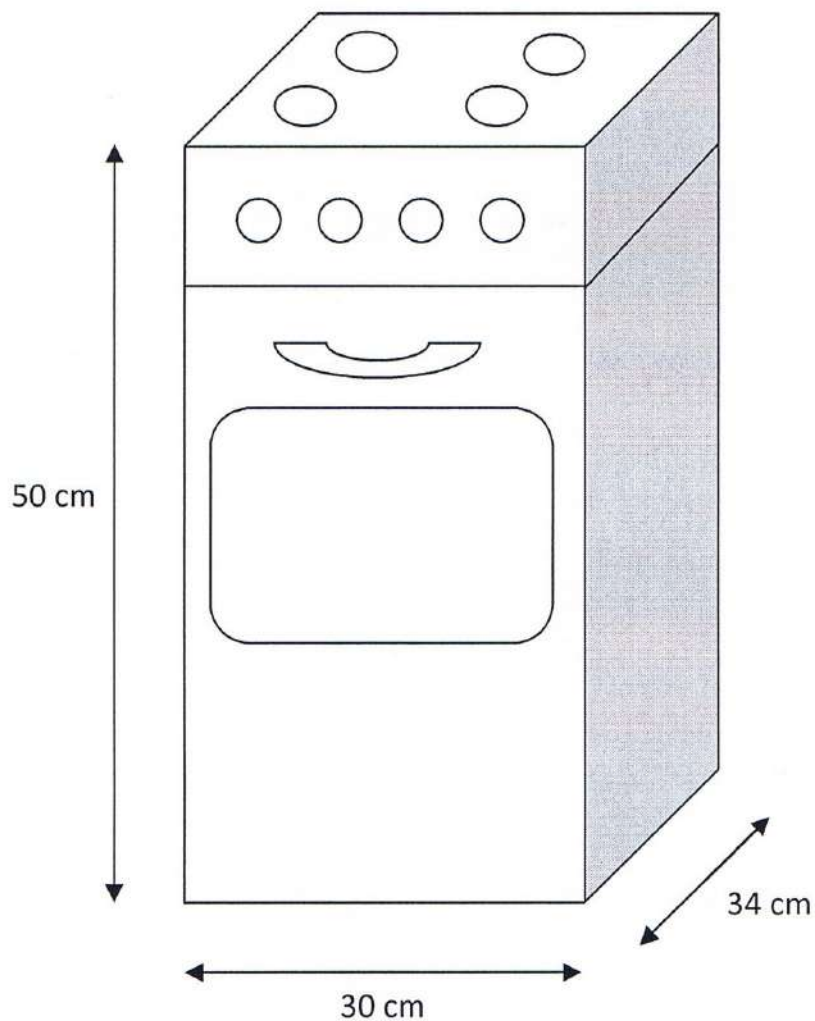

MATØS:

- 2 tablettes en pin (30 cm x 120 cm x 1,8 cm)
- quatre boutons de porte (les nôtres viennent de Castorama)
- une ou deux poignée(s) de porte (les nôtres viennent d'Ikea)
- 2 tasseaux (2 cm x 150 cm)- une plaque en plexiglas (50 cm x 50 cm x 2mm)
- des charnières et des aimants pour fixer la porte
- des vis à bois adaptées à vos planches
- quatre couvercles en métal et de la peinture (pour faire les plaques de cuisson)
- une scie sauteuse et une perceuse

Couper les tablettes de pin pour obtenir trois planches de 50 cm de longueur (A). Couper deux tasseaux de la même longueur (B). Assembler en U les trois planches et les visser à l'aide des tasseaux. (si vous vous passez des tasseaux, votre meuble sera moins bien équilibré.)

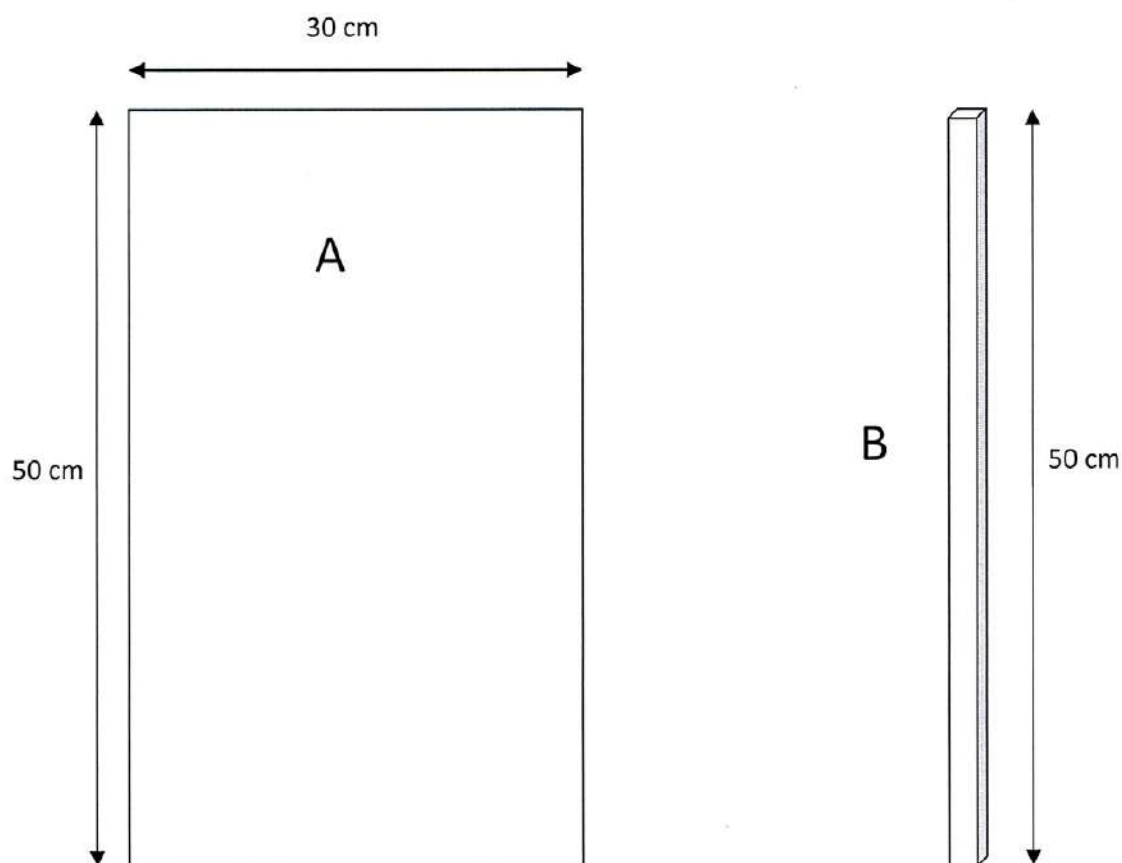

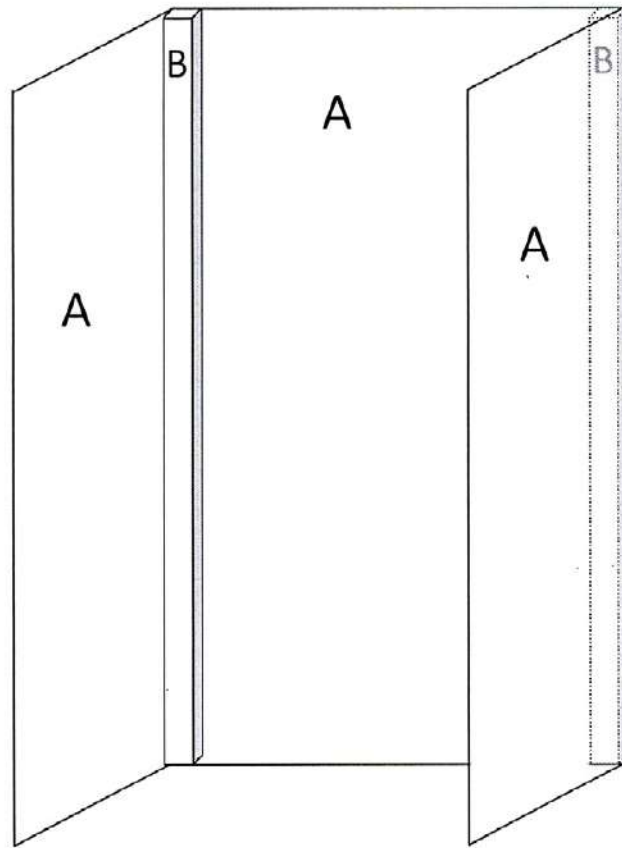

Couper les étagères dans les planches de pin. (C) Faire une découpe pour laisser passer les tasseaux. Sur l'étagère du bas, fixer des tasseaux qui seront posés contre le sol. Insérer vos étagères sur les tasseaux et visser pour les fixer.

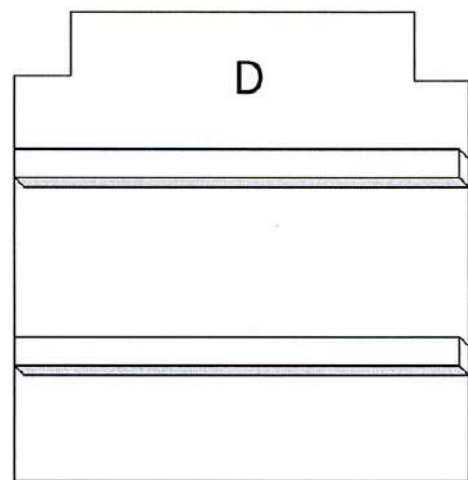
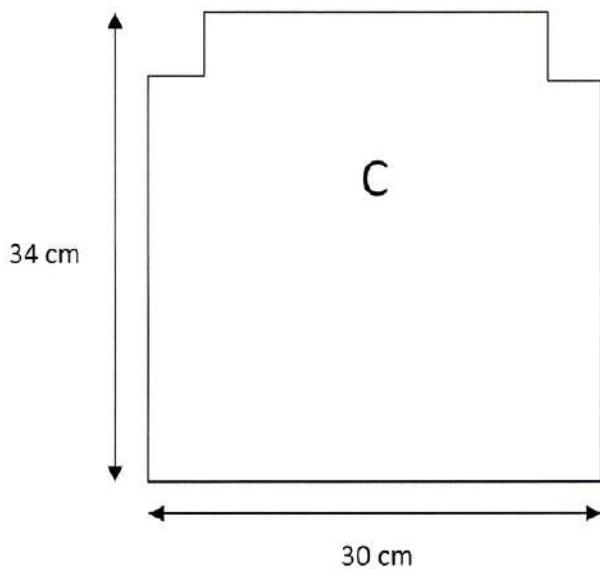

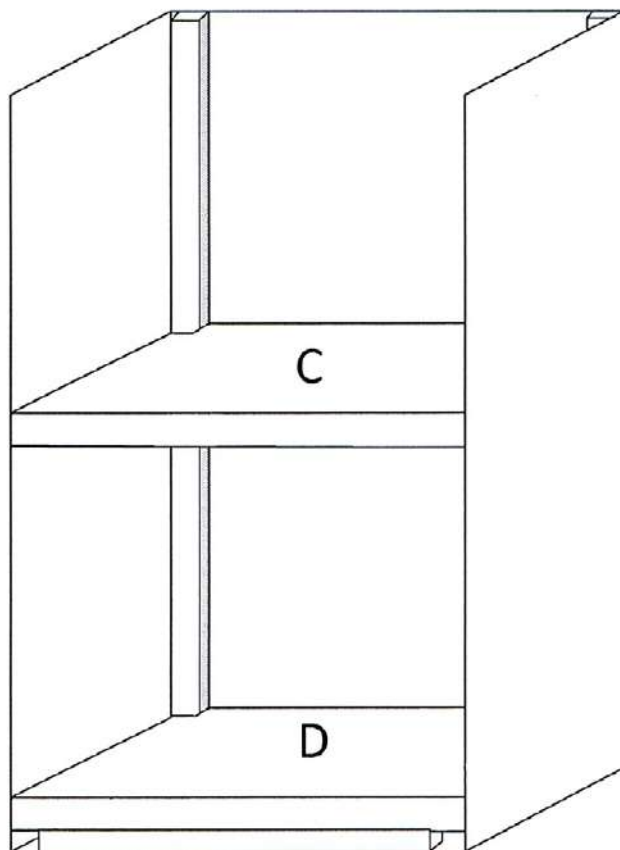

Couper une petite planche de 8 cm par 30 cm (E) sur laquelle vous viendrez fixer les boutons de porte : ce seront les boutons de la gazinière ! Couper des petits morceaux de tasseaux de 8 cm (F) qui vous permettront de venir fixer la planche en haut de la cuisinière. Visser les tasseaux, puis la planche.

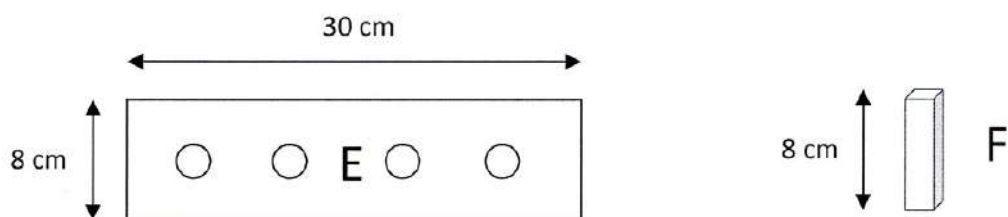

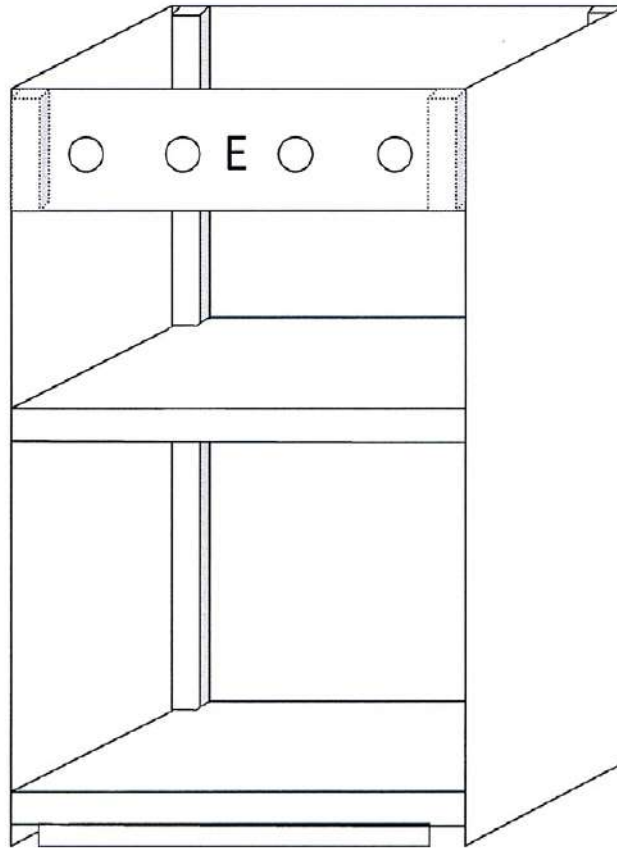

Couper un rectangle de 42 cm par 30 cm. (G) Découper une ouverture à l'aide de la scie sauteuse pour la porte vitrée du four. (l'astuce de Bob : percer des trous pour pouvoir passer la scie et amorcer la découpe.) Visser les charnières et l'aimant comme pour une porte de placard. Découper le plexiglas avec une scie à métaux en laissant une bonne marge (c'est un matériau très fragile, attention !) puis le visser derrière l'ouverture.

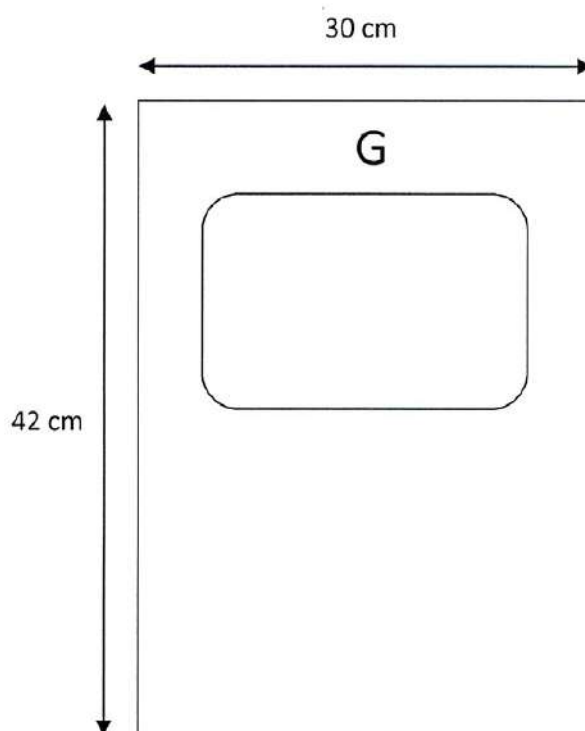

Dernière étape : on va s'occuper du couvercle, qui sera la plaque de cuisson de la cuisinière ! Couper un presque-carré de 30 cm par 34 cm (H) puis placer les quatre couvercles en métal, que vous aurez peints au préalable si besoin. (nous avons utilisé des couvercles de sauce tomate Panzani peints en jaune) Vous pouvez visser ou coller les couvercles, selon votre préférence. Il ne vous reste plus qu'à venir visser votre plaque de cuisson sur le dessus de la cuisinière, en utilisant les quatre tasseaux.

